

Gäller för 380 V - 415 V / 50 Hz

|               |          |                 |                 |
|---------------|----------|-----------------|-----------------|
| lastkapacitet | 630 kg   | Flänsbredd      | 201 mm - 300 mm |
| FEM grupp     | 1Am / M4 | Lyfthastighet   | 0,8 / 3 m/min   |
| Antal parter  | 2        | Tväråkhastighet | 5 / 20 m/min    |
| Lyfthöjd      | 5000 mm  |                 |                 |

**Motorer**

|                          | Telfermotor       | åkmotor           |
|--------------------------|-------------------|-------------------|
| Effekt                   | 0,09 / 0,35 kW    | 0,06 / 0,25 kW    |
| Inkopplingstid           | 60 %              | 50 %              |
| Antal inkopplingar/timme | 360 c/h           | 240 c/h           |
| Nominellt varvtal        | 640 / 2.770 1/min | 600 / 2.800 1/min |
| strömhastighet           | 0,8 / 1,14 A      | 0,44 / 0,93 A     |
| startström               | 1,02 / 3,3 A      | 0,79 / 4,5 A      |
| cos phi <sub>N</sub>     | 0,558 / 0,714     | 0,6 / 0,7         |
| cos phi <sub>A</sub>     | 0,83 / 0,97       | 0,75 / 0,9        |

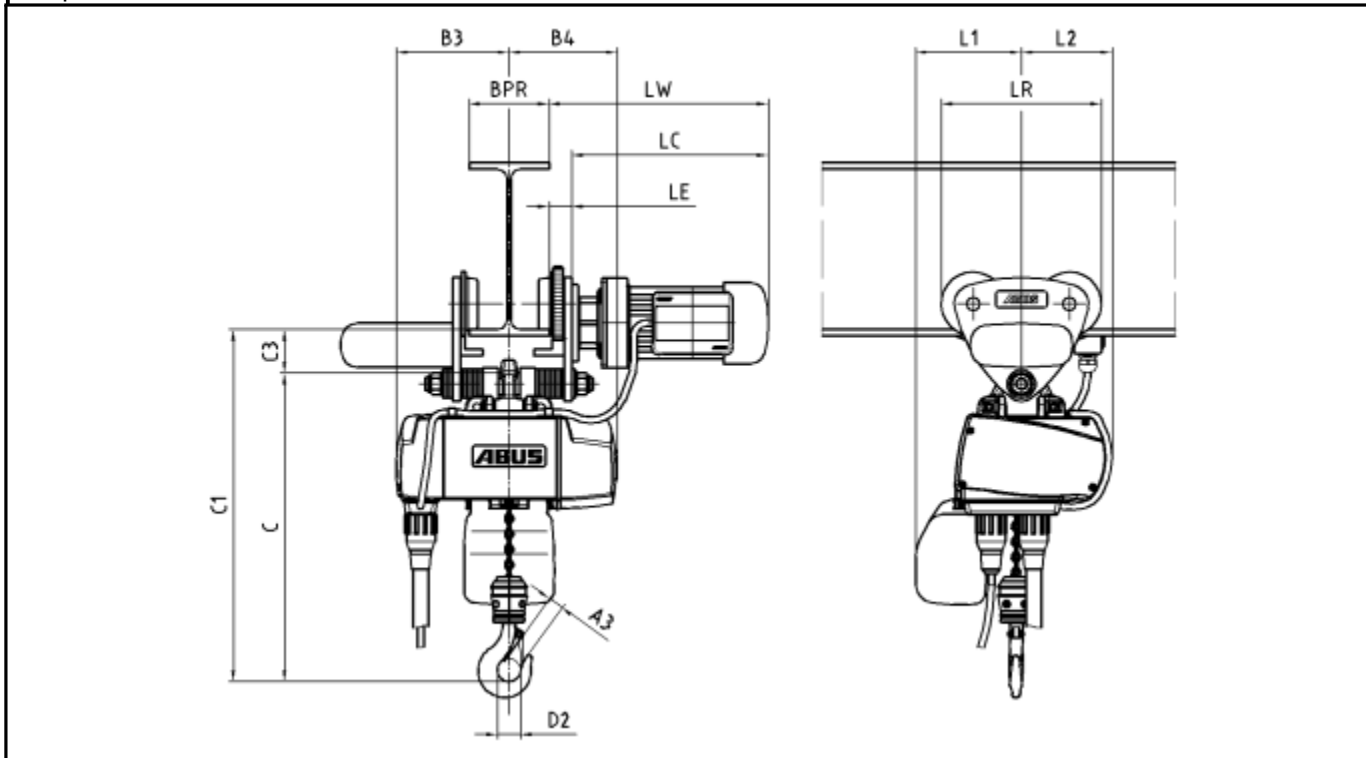

**Mått och vikter**

|          |        |          |        |      |           |    |        |
|----------|--------|----------|--------|------|-----------|----|--------|
| A3       | 31 mm  | B3       | 175 mm | B4   | 171 mm    | C  | 420 mm |
| C1       | 488 mm | C3       | 68 mm  | C4   | 466 mm    | D2 | 43 mm  |
| L1       | 181 mm | L2       | 132 mm | LC   | 355 mm    | LE | 34 mm  |
| LR       | 265 mm | LW       | 389 mm |      |           |    |        |
| lastkrok |        | E 05 - P |        | Vikt | ca. 53 kg |    |        |

|                    |                    |                  |
|--------------------|--------------------|------------------|
| BPR <sub>min</sub> | BPR <sub>max</sub> | Radie för kurvor |
| 201 mm             | 300 mm             | >= 2250 mm       |

**belastningsdata** för bana enligt DIN 4132

|                                       |   |                             |                             |
|---------------------------------------|---|-----------------------------|-----------------------------|
| <b>Lastfall H</b>                     |   | <b>Lastfall HZ</b>          |                             |
| R <sub>max</sub> <sup>1)</sup> / Hjul | RKA <sub>min</sub> <sup>2)</sup> / Hjul | FSKA <sup>3)</sup> / Tralla | FMKA <sup>4)</sup> / Tralla |
| 1675 N                                | 130 N                                   | 335 N                       | 78 N                        |

<sup>1)</sup> Hjulast utan sidobelastning  
<sup>2)</sup> Hjulast under egenvikt utan sidobelastning  
<sup>3)</sup> Tvålast kranbana  
<sup>4)</sup> Vågrät last i riktning kranbana

|   |  |            |
|---|--|------------|
| ABUS Kransysteme GmbH<br>Sonnenweg 1<br>51647 Gummersbach | <b>Enkelbana med kättingtelfer</b><br>GM 2 630.3-2/EF 14 | 01.03.2015 |
|---|--|------------|